

Typ pantů A

- 1 – aretační šroub
- 2 – šroub na seřízení bočního odstupu křídla
- 3 – šroub na seřízení výšky křídla
- 4 – šroub na seřízení přitlaku křídla

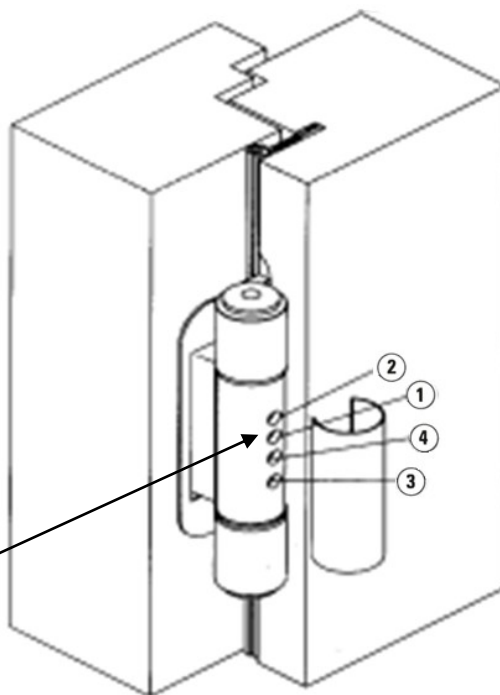

Rozdíl v typu A - B

Typ pantů B

- 1 – šroub na seřízení bočního odstupu křídla
- 2 – šroub na seřízení bočního odstupu křídla
- 3 – šroub na seřízení výšky křídla
- 4 – šroub na seřízení přitlaku křídla

